

第9回 冬季フットサル大会

低学年の部

(小学生1年生～3年生)



大阪市競技力向上事業補助を受けています

9時10分以降に
ご集合ください
厳守願います!!



期 日 令和7年1月19日(日)
集 合 時 間 9時10分以降
場 所 天王寺スポーツセンター第1体育場
主 催 大阪市スポーツ少年団
主 管 大阪市スポーツ少年団フットサル競技部
支 援 大阪府スポーツ少年団サッカー競技部
大阪市スポーツ少年団サッカー競技部

待機場所

お願い:9時10分まで体育館に入館しないでください

1)指導者打合せ:9時40分

2)「ごみ」の持ち帰り厳守

アップタイムは8ページに記載

使用時間:9時10分~17時50分

使用場所の後始末と清掃にご協力をお願い致します

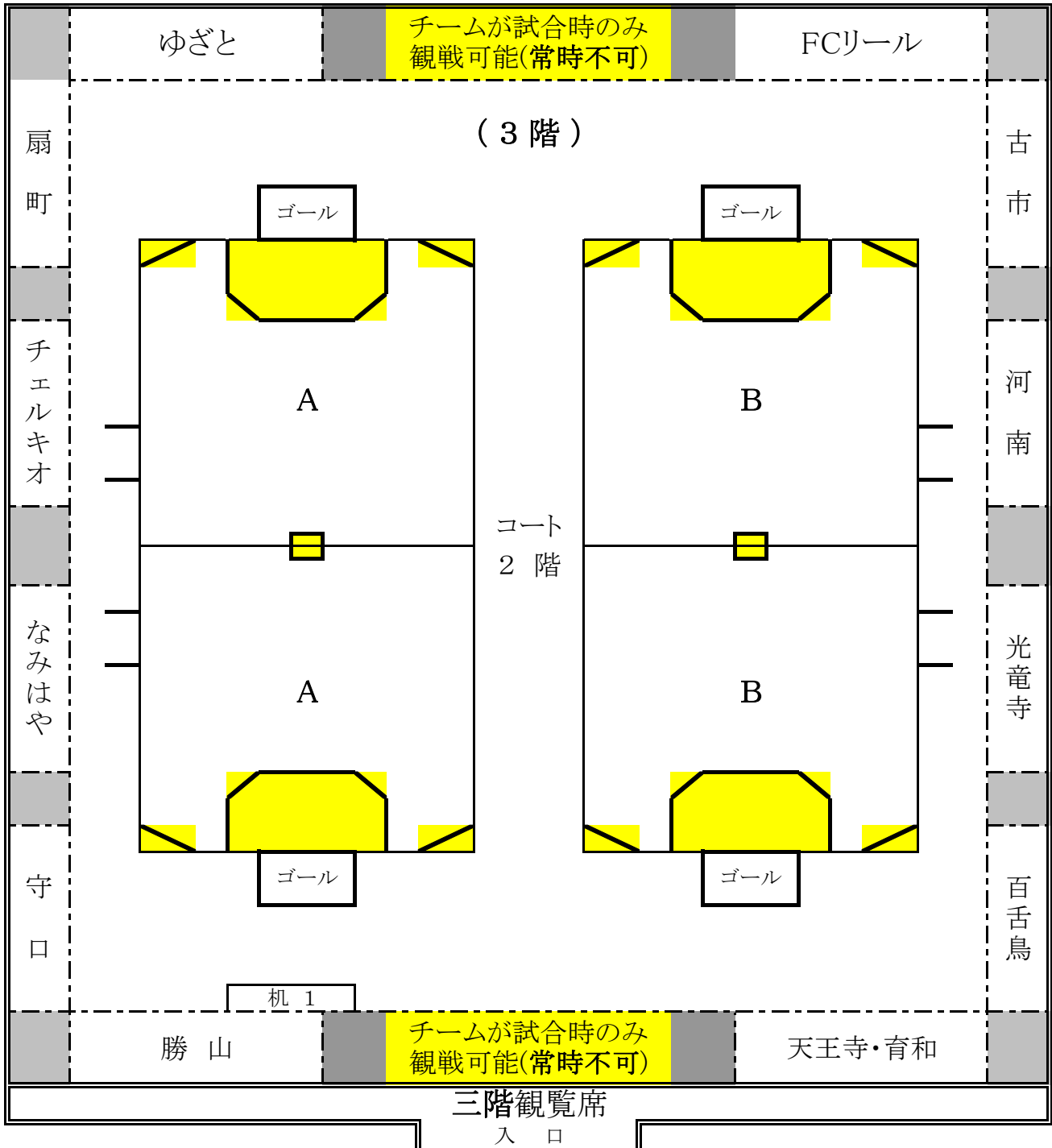

二階会場

ドアー締切

受付(机3)
2階

入口
2階

ドアー開放

第7回 冬季フットサル大会 実施要項 (低学年の部)

1. 趣 旨 : 1)大阪市スポーツ少年団活動の意義と目的を広く知っていただく。
2)大阪市内スポーツ少年団員の生涯スポーツの育成を目指す。
3)大阪府内少年団の協力を得て、技術力の向上と交流を図る。
2. 主催 / 主管 : 大阪市スポーツ少年団 / フットサル競技部
3. 助 成 : 大阪市競技力向上事業補助を受けて実施。
4. 期 日 : 令和7年1月19日(日) 午前9時40分～午後5時20分(予定)
5. 会 場 : 大阪市立天王寺スポーツセンター(第1体育場)06-6694-9201
大阪市天王寺区真田山町5-109
JR西日本環状線「玉造駅」出口より徒歩7分
6. 募集区分 : 小学生1年生～3年生の5人制 (選手登録の平均学年は2年生を希望)
7. 登録人数 : 1チーム選手登録5人以上～10人以下とする
大人は「指導者を含めて」10人以下とします (会場スペースの関係)
8. 参加費 : 1団1チーム : 3500円
9. 服 装 : 1)各団のユニホーム(ビブス持参ください)
2)フットサルシューズ 又は 上履き用運動靴等 (サッカーシューズはダメ)
3)審判は1人制とし(各決勝は2人制)、審判服を着用(できれば上下)とする
10. 競技方法 : 予選:リーグ戦(15分一本) & トーナメント第1試合(15分一本)
競技時間 トーナメント第1試合終了後の 各4チームトーナメント戦(10分-3分-10分)
4チームトーナメント 【 決勝:4チーム 親善4チーム 親睦4チーム 】
12. 選手交代 : 随意時交替すること。(定められた場所から OUT後に INを)
13. 競技規則 : 別紙競技規則に準ずる
14. 順位の決定 : 予選:勝ち点・得失点差・対戦相手の結果
勝者の決定 決勝:同点は3人制のPK戦
15. 表 彰 : (決勝)優勝・準優勝・第三位:カップ・賞状
(交流)第一位:カップ・賞状
16. 参加条件 : 1)スポ少登録団員で傷害保険加入団員とする。
(主催者側は応急処置のみで、各団加入の傷害保険で対応のこと)
2)マスクは、室内のため必要に応じて着用(自由)
3)「ゴミ」はすべて持ち帰り(厳守)
4)各チームの待機場所は終了後ゴミ等の清掃を行うこと。
17. 問合せ先 : メール:rapport-kabata@abelia.ocn.ne.jp 嘉幡 (090-3674-9786)
:kawano99@apricot.ocn.ne.jp 河野



手を洗いましょう

フットサルの「基本ルール」確認事項

フットサルに関するポジションの名前

- ・ゴレイロ(ゴールキーパー) ・ビヴォ(フォワード)
- ・アラ(ミッドフィルダー) ・フィクソ(ディフェンダー)

フットサルに関するルール

1. フットサルにおける主なファウル

◆キックイン

- ・ボールをタッチライン上に静止させていない場合や
- ・4秒以内にキックインをできなかった場合。

◇相手チームからのキックインとなります。

なお、改正により**軸足**がタッチラインを越えても**OK**となりました。

◆4秒ルール

ゲームの進行をスムーズにさせるためのルールです。

4秒以内に行動を起こさないと相手ボールとなります。

キックイン・コーナーキック・フリーキック・ゴールクリアランス と

キーパーが自陣で足や手でボールを扱った(コントロールした)場合です。

◇キックインの際には相手キックイン、コーナーキックの際には「相手ゴールクリアランス」

それ以外は相手チームに「間接フリーキック」が与えられます。

◆ハンドリング

手を使えるのはゴレイロ(GK:ゴールキーパー)だけです。

自陣ゴールエリア内でのみ手でボールを扱うことが可能です。

不自然な位置以外でボールが手に『当たってしまった』という状況であれば

意図的ではないのでハンドリングとはなりません。

◇チャンスになるパスを手で止めた場合は警告となり、決定的な得点のチャンスを手で

止めてしまった場合は退場となります。相手方の「直接フリーキック」

◆バックパス

- ・GKがゴールクリアランスやキックイン等、一度味方にパスをしたボールは相手選手に触れることなく、自陣内で再び触れる(足でも)ことはできません。

- ・ボールがハーフウェーラインを越えてからキーパーに戻しても、相手選手に触れていなければバックパスとなります。(スポ少ルールOK)

◇相手チームに「間接フリーキック」が与えられます。

◆スライディング(ST:スライディングタックル)・ボディコンタクト

ボディコンタクトについてはサッカーと同様の判定。

スライディングタックルは、選手の安全を考え**禁止**。(スポ少ルール)

ただし、GKのペナルティエリア内でボールへのSTは過剰な行為でない限りOK

◇相手方に「直接フリーキック」が与えられます。

◆5mルール(スポ少3mルール)

キックインやコーナーキック、フリーキックの際に相手選手はボールより

3m以上離れなければなりません

◇離れない場合は警告の対象となります。(スポ少ルール離れるよう指導)

2. 反則と不正行為

◆直接フリーキックとなる反則

- ・相手選手を蹴る、または蹴ろうとする行為（キッキング）
- ・相手にとびかかる行為（ジャンピング・アット）
- ・相手をつまづかせる行為、またはつまづかせようとする行為（トリッピング）
- ・相手に肩であたる（チャージング）
- ・相手を打つ（ストライキング）
- ・相手を押す（プッシング）
- ・相手を抑える（ホールディング）
- ・足を用いて相手にチャレンジする（タックル）
- ・ボールを手や腕で意図的に扱う行為（ハンドリング）

◇ペナルティーエリア外は反則のあった場所

ペナルティーエリア内で、守備側チームの反則はペナルティーキック

攻撃側チームの反則はペナルティーエリア内の任意の地点より蹴ることができる。

◆間接フリーキック

- ・意図的に相手の前進を妨害する行為（オブストラクション）
- ・GKがボールを投げるのを妨害する行為
- ・GKが自陣で4秒以上ボールを保持する行為
- ・GKへのバックパス
- ・キックインのボールを直接手で受ける行為
- ・危険な方法でプレーする(ヘディングに対して足を上げる等:デンジャラスプレー)

◇ペナルティーエリア外は反則のあった場所(もしくはボールのあった地点)

ペナルティーエリア内で守備側チームの反則は反則した地点に最も近いペナルティーエリアライン上より蹴ることができます。

攻撃側チームの反則はペナルティーエリア内の任意の地点より蹴ることができる。

3. 累積5ファウル(5つの反則)

与えられるPKと、6つ目以降はすべてPKは採用しない。(スポ少ルール)

フットサルに関する「取り決めルール」

1. 得点について

- 1) キックオフのボールが、誰にも触れず直接ゴールに入った場合は、得点になります。ただし、室内会場は狭小のため、得点にはなりません。相手GKのゴールクリアランス(キープースロー)で再開。(スポ少ルール)
- 2) コーナーキックからのボールが誰にも触れず直接ゴールに入った場合は、得点になります。
- 3) コーナーキックからのボールが、誤って自陣のゴールに入ってしまった場合は、相手チームのコーナーキックで再開。
- 4) キックインからのボールが誰にも触れず直接ゴールに入った場合は、得点にはなりません。相手GKのゴールクリアランスで再開。
※味方ゴールに入った場合は、相手チームのコーナーキックで再開
- 5) ゴールクリアランスからGKが投げたボールが直接ゴールに入った場合得点にはなりません。相手GKのゴールクリアランスで再開。

- 6) インプレー中にGKがキャッチしたのち、パントキック又はドロップキックで蹴ったボールが直接ゴールに入った場合は、得点になります。

ただし、室内会場は狭小のため、得点にはなりません。

相手GKのゴールクリアランスで再開。(スポ少ルール)

2. ゴレイロ(ゴールキーパー)の反則について

- 1) ゴールクリアランスで、間違っGKがボールを蹴ってしまった場合はゴールクリアランスのやり直しで再開。
- 2) GKがボールを直接ハーフウェーラインをノーバウンドで越えて投げても、ファールとはならない。 ただし、室内会場は狭小のため、
間接フリーキックが相手チームに与えられ、ボールがハーフウェーラインを
越えた場所から行われる。(スポ少ルール)
- 3) キックインからボールをGKへ戻すことはできますが、足でパスを受ける場合のみで、手でボールを扱った場合は、相手の間接フリーキックで再開
- 4) キックインをGKがしたとき、味方に出したボールをGKに戻した場合はバックパスのファールとなり、相手チームの間接フリーキックで再開。

3. その他プレーの再開方法等について

- 1) キックオフを行う競技者はボールをどこに蹴ってもよい。
- 2) キックインのときボールは、ライン上に静止させる。
- 3) キックインしたボールが、一度もコートに入らずそのまま出てしまったときは、相手チームのキックインで再開。
- 4) ゴールクリアランスされる前に相手選手がペナルティエリア内に入り、ボールに触れる、またはプレーしようとした場合はゴールクリアランスのやり直しとなります。
- 5) キーパーの手からボールが離れた時点でインプレー、ペナルティエリア内でボールを受けてもよい。
- 6) 選手の交替時は、交代ゾーンを守らせること。
また、交代要員が交代して退く競技者にビブスを手渡した後に入ること。
6人となった場合は、中に入った選手に警告対象。

フットサルに関する「警告・退場」

1. 警告が与えられる不正行為

- ・ 反スポーツ的行為…ラフプレー、チャンスになるパスを手で止める
 - ・ 交代ゾーン以外の交代、ピッチ内の選手が出る前に交代選手がピッチ内に入る
 - ・ 審判の承認なしに意図的にピッチから離れる 上記不正行為を行った場合
- ◇ 審判よりイエローカードが提示されます。

2. 退場が命じられる不正行為

- ・ 著しく不正なファウル
 - ・ 乱暴な行為
 - ・ 相手選手等につばを吐く
 - ・ 決定的な得点チャンスをハンドリングの反則で阻止
 - ・ 決定的な得点チャンスをハンドリング以外の反則で阻止
 - ・ 攻撃的、侮辱的、下品な発言や身振り
 - ・ 同じ試合で2度目の警告を受ける 上記不正行為を行った場合
- ◇ 審判よりレッドカードが提示されます。



日本スポーツ少年団指導者綱領

1. わたくしたちは、次の時代を担う子どもたちの健全育成のために努力します。
1. わたくしたちは、スポーツのもつ教育的役割を果たすために努力します。
1. わたくしたちは、子どもたちのもつ無限の可能性を開発するために努力します。
1. わたくしたちは、つねに愛情と英知をもって子どもたちと行動するよう努力します。
1. わたくしたちは、スポーツを愛する仲間とともに世界の平和を築くために努力します。



日本スポーツ少年団団員綱領

1. わたくしたちは、スポーツをとおして健康なからだと心を養います。
1. わたくしたちは、ルールを守り、他人に迷惑をかけない、りっぱな人間になります。
1. わたくしたちは、スポーツによって、自分の力を伸ばす努力をします。
1. わたくしたちは、スポーツのよろこびを学び、友情と協力を大切にします。
1. わたくしたちは、スポーツをとおして世界中の友だちと力をあわせ、平和な世界をつくります。



冬季フットサル大会 予選対戦表

❖ 1年生～3年生 ❖

勝点 = 勝ち：3点、 引分け：1点、 負け：0点

Iブロック		光竜寺	河 南	なみはや	ゆざと	勝点	得点	失点	得失点差		順位
あ	光竜寺	☆	—	—	—						
い	河 南	—	☆	—	—						
う	なみはや	—	—	☆	—						
え	ゆざと	—	—	—	☆						

❖ 1年生～3年生 ❖

勝点 = 勝ち：3点、 引分け：1点、 負け：0点

IIブロック		百舌鳥	扇 町	守 口	勝 山	勝点	得点	失点	得失点差		順位
か	百舌鳥	☆	—	—	—						
き	扇 町	—	☆	—	—						
く	守 口	—	—	☆	—						
け	勝 山	—	—	—	☆						

❖ 1年生～3年生 ❖

勝点 = 勝ち：3点、 引分け：1点、 負け：0点

IIIブロック		古 市	FCリール	チエルキオ	天王寺 育和	勝点	得点	失点	得失点差		順位
さ	古 市	☆	—	—	—						
し	FCリール	—	☆	—	—						
す	チエルキオ	—	—	☆	—						
せ	天王寺 育和	—	—	—	☆						

タイムスケジュール(予選):15分 一本

☆	9:40	(開会式)指導者打合せ					団員・指導者集合		
Aコート		対戦チーム					審判		
◇	9:55		光竜寺	アップタイム5分	河南				
①	10:00	あ	光竜寺	—	河南	い	さ	古市	
◇	10:20		百舌鳥	アップタイム5分	扇町				
②	10:25	か	百舌鳥	—	扇町	き	あ	光竜寺	
◇	10:45		古市	アップタイム5分	リール				
③	10:50	さ	古市	—	リール	し	か	百舌鳥	
④	11:10	い	河南	—	なみはや	う	し	リール	
⑤	11:30	き	扇町	—	勝山	け	い	河南	
⑥	11:50	さ	古市	—	チェルキオ	す	け	勝山	
⑦	12:10	い	河南	—	ゆざと	え	す	チェルキオ	
⑧	12:30	か	百舌鳥	—	勝山	け	え	ゆざと	
⑨	12:50	し	リール	—	チェルキオ	す	け	勝山	

トーナメント戦【13:20】～

タイムスケジュール(予選):15分 一本

☆	9:40	(開会式)指導者打合せ					団員・指導者集合		
Bコート		対戦チーム					審判		
◇	9:55		なみはや	アップタイム5分	ゆざと				
①	10:00	う	なみはや	—	ゆざと	え	せ	天王寺	
◇	10:20		守口	アップタイム5分	勝山				
②	10:25	く	守口	—	勝山	け	う	なみはや	
◇	10:45		チェルキオ	アップタイム5分	天王寺/育和				
③	10:50	す	チェルキオ	—	天王寺/育和	せ	く	守口	
④	11:10	あ	光竜寺	—	ゆざと	え	せ	育和	
⑤	11:30	か	百舌鳥	—	守口	く	え	ゆざと	
⑥	11:50	し	リール	—	天王寺/育和	せ	く	守口	
⑦	12:10	あ	光竜寺	—	なみはや	う	し	リール	
⑧	12:30	き	扇町	—	守口	く	う	なみはや	
⑨	12:50	さ	古市	—	天王寺/育和	せ	き	扇町	

トーナメント戦【13:20】～

決勝 トーナメント

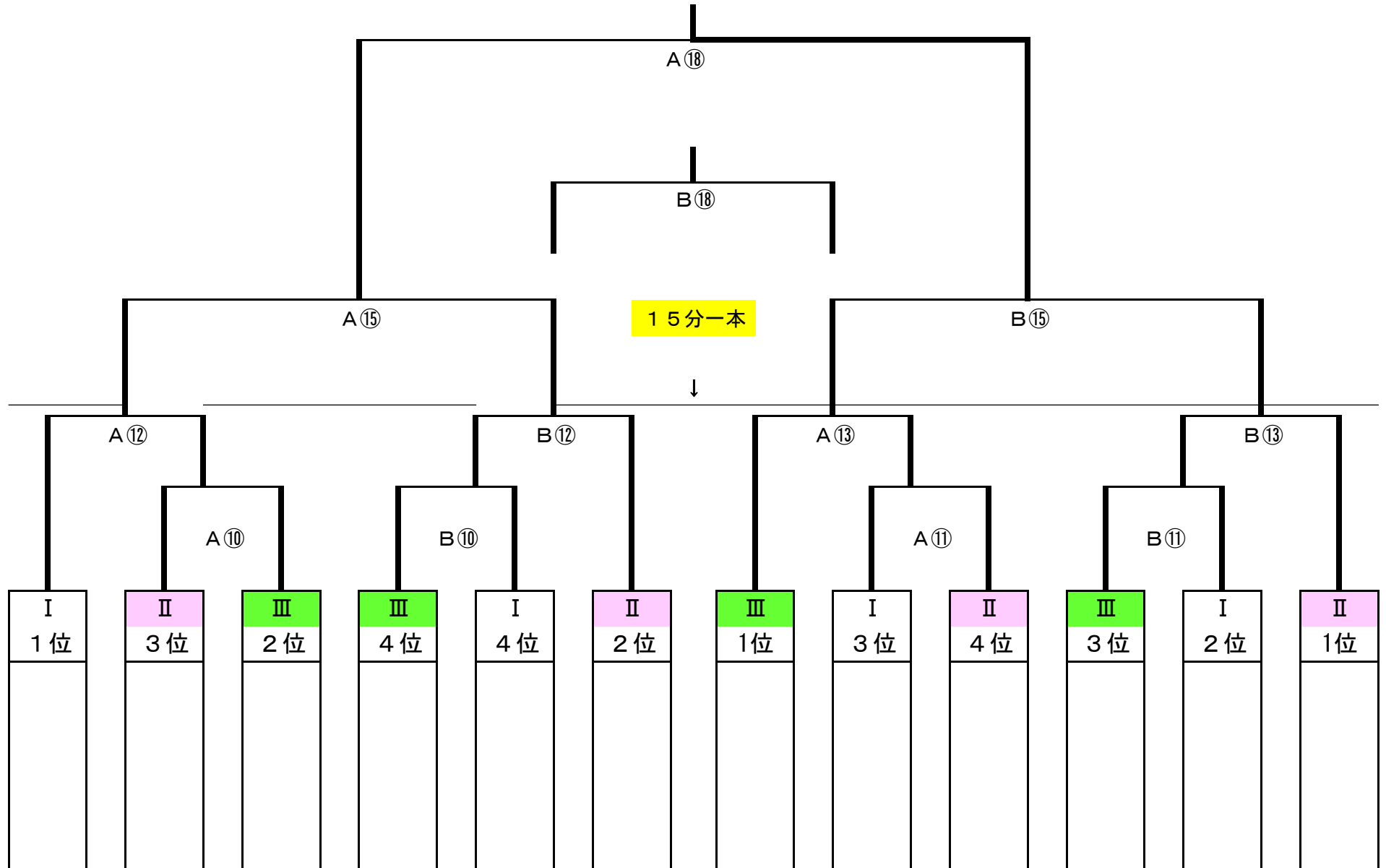

決勝 タイムスケジュール (Aコート)

競技時間：15分 一本

開始時間	対戦チーム			審判
⑩ 13:20	I 四位	—	III 四位	II 二位
⑪ 13:40	I 三位	—	II 四位	前の勝
⑫ 14:00	II 二位	—	A ⑩勝	前の勝
⑬ 14:20	III 一位	—	A ⑪勝	前の勝

競技時間：10分—3分—10分

開始時間	決勝対戦 4チーム			審判
⑭ 14:40	A ⑩負	親睦戦	B ⑩負	前の⑬勝
⑮ 15:05	A ⑫勝	—	B ⑫勝	前の勝
⑯ 15:30	A ⑫負	親善戦	B ⑫負	前の勝
⑰ 15:55	A ⑭勝	親睦戦	B ⑭勝	前の勝
⑱ 16:20	A ⑮勝	—	B ⑮勝	前の勝 と 前の負
⑲ 16:45	A ⑯勝	親善戦	B ⑯勝	前の勝
☆ 17:10	表彰式	17:30～後始末・ごみの持ち帰り		

決勝 タイムスケジュール (Bコート)

競技時間：15分 一本

開始時間	対戦チーム			審判
⑩ 13:20	II 三位	—	III 二位	I 一位
⑪ 13:40	III 三位	—	I 二位	前の勝
⑫ 14:00	I 一位	—	B ⑩勝	前の勝
⑬ 14:20	II 一位	—	B ⑪勝	前の勝

競技時間：10分—3分—10分

開始時間	決勝対戦 4チーム			審判
⑭ 14:40	A ⑪負	親睦戦	B ⑪負	前の⑬勝
⑮ 15:05	A ⑬勝	—	B ⑬勝	前の勝
⑯ 15:30	A ⑬負	親善戦	B ⑬負	前の勝
⑰ 15:55	A ⑭負	親睦戦	B ⑭負	前の勝
⑱ 16:20	A ⑮負	—	B ⑮負	前の勝
⑲ 16:45	A ⑯負	親善戦	B ⑯負	前の勝
☆ 17:10	表彰式	17:15～後始末・ごみの持ち帰り		

親善トーナメント
(5位～8位)

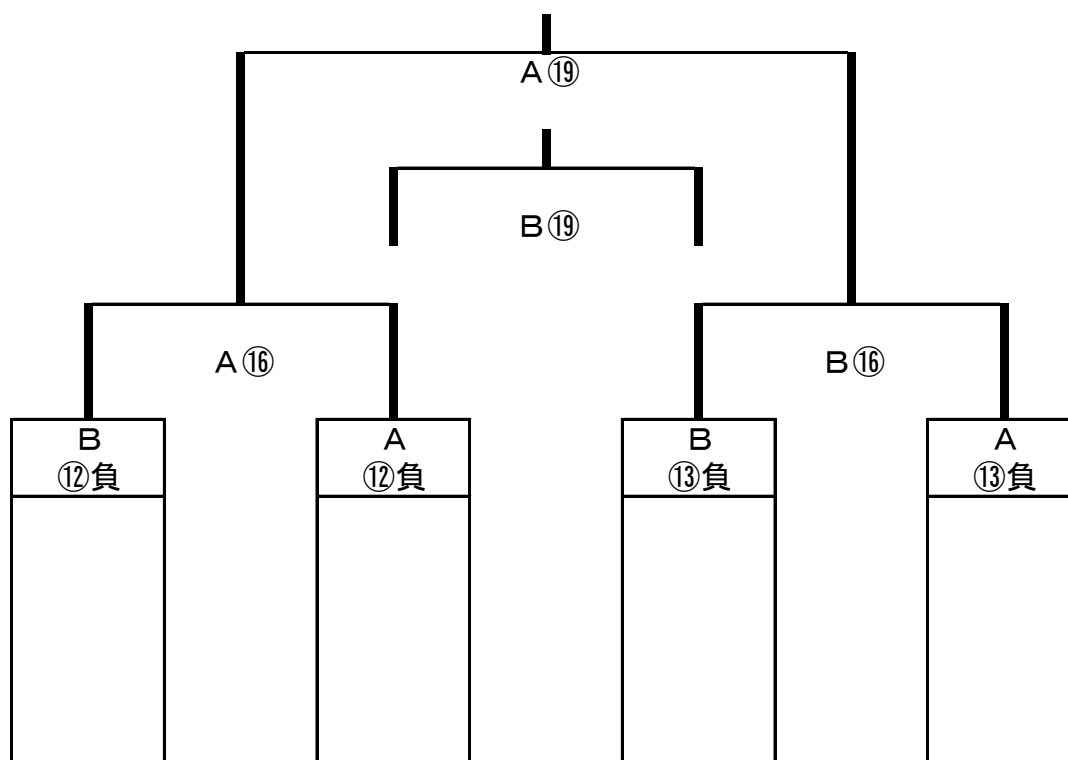

(Aコート) タイムスケジュール 10分-3分-10分

開始時間		親善対戦 4チーム			審判
⑭	14:40	A⑩負	親睦	B⑩負	前の⑬勝
⑮	15:05	A⑫勝	決勝	B⑫勝	前の勝
⑯	15:30	A⑫負	—	B⑫負	前の勝
⑰	15:55	A⑭勝	親睦	B⑭勝	前の勝
⑱	16:20	A⑮勝	決勝	B⑮勝	前の勝
⑲	16:45	A⑯勝	—	B⑯勝	前の勝/前の負
☆	17:10	表彰式 17:15～ 後始末・ごみの持ち帰り			

(Bコート) タイムスケジュール 10分-3分-10分

開始時間		親善対戦 4チーム			審判
⑭	14:50	A⑪負	親睦	B⑪負	前の⑬勝
⑮	15:15	A⑬勝	決勝	B⑬勝	前の勝
⑯	15:45	A⑬負	—	B⑬負	前の勝
⑰	16:10	A⑭負	親睦	B⑭負	前の勝
⑱	16:40	A⑮負	決勝	B⑮負	前の勝
⑲	17:05	A⑯負	—	B⑯負	前の勝
☆	17:30	表彰式 17:15～ 後始末・ごみの持ち帰り			

親睦トーナメント
(9位～12位)

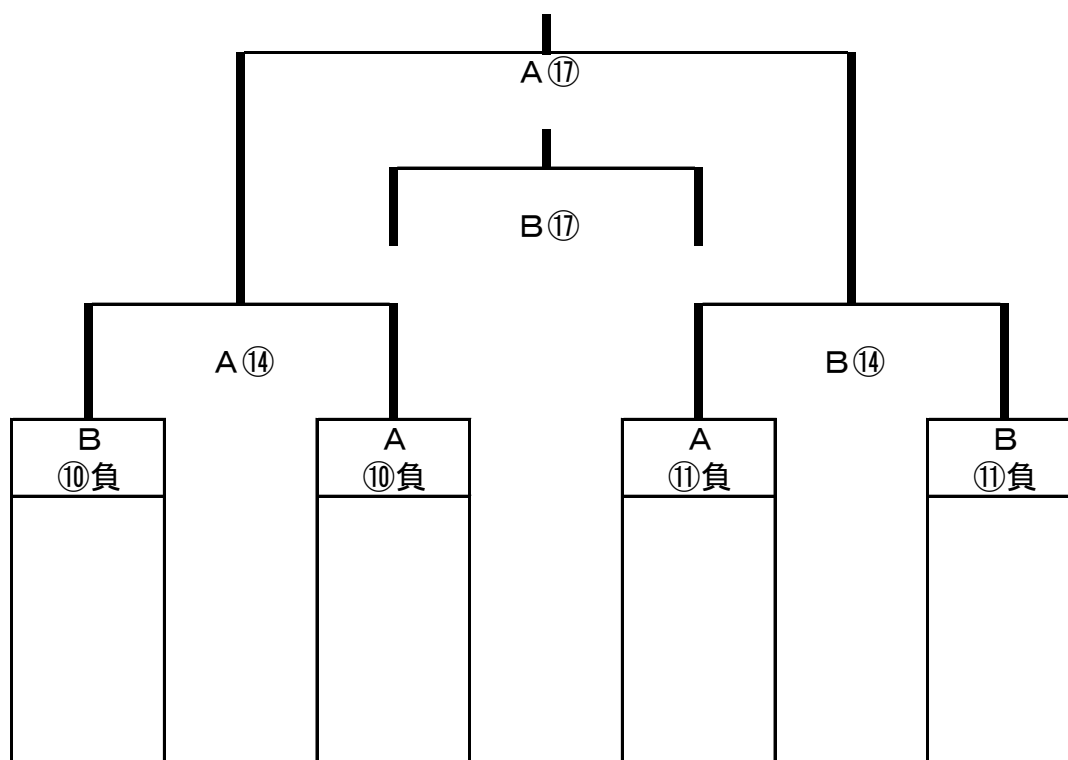

(Aコート) タイムスケジュール 10分-3分-10分

開始時間		親睦対戦 4チーム			審判
⑭	14:40	A ⑩負	—	B ⑩負	前の⑬勝
⑮	15:05	A ⑫勝	決勝	B ⑫勝	前の勝
⑯	15:30	A ⑫負	親善	B ⑫負	前の勝
⑰	15:55	A ⑭勝	—	B ⑭勝	前の勝/前の負
⑱	16:20	A ⑮勝	決勝	B ⑮勝	前の勝
⑲	16:45	A ⑯勝	親善	B ⑯勝	前の勝
☆	17:10	表彰式 17:15～ 後始末・ごみの持ち帰り			

(Bコート) タイムスケジュール 10分-3分-10分

開始時間		親睦対戦 4チーム			審判
⑭	14:50	A ⑪負	—	B ⑪負	前の⑬勝
⑮	15:15	A ⑬勝	決勝	B ⑬勝	前の勝
⑯	15:45	A ⑬負	親善	B ⑬負	前の勝
⑰	16:10	A ⑭負	—	B ⑭負	前の勝
⑱	16:40	A ⑮負	決勝	B ⑮負	前の勝
⑲	17:05	A ⑯負	親善	B ⑯負	前の勝
☆	17:30	表彰式 17:45～ 後始末・ごみの持ち帰り			

参加団員名簿(3年保存)

古 市 J S C スポーツ少年団				
代表	芋 縄 秀 央	理念: 有		
監督	芋 縄 秀 央	理念: 有		
コーチ	塩 野 容 平	理念: 有		
登録人数	氏 名	男・女	学年	
1	宮 寄 稔 史	男	3	
2	塩 野 孝 一 郎	男	2	
3	金 山 花 音	女	2	
4	藤 井 龍 偉	男	2	
5	宮 崎 淳 輝	男	2	
6	藤 井 季 風	男	1	
7	西 川 実 宏	男	1	

河 南 サ ッ カ ー ク ラ ブ スポーツ少年団				
代表	小 川 龍 一 朗	理念: 有		
監督	小 川 龍 一 朗	理念: 有		
コーチ	辻 元 建 行	理念: 有		
登録人数	氏 名	男・女	学年	
1	山 崎 晴 翔	男	3	
2	阪 田 勝 維	男	3	
3	山 崎 八 翔	男	3	
4	福 田 和 空	男	3	
5	前 田 彩 羽	女	3	
6	吉 田 透 真	男	3	
7	小 甲 健 心	男	3	
8	辻 颯 大	男	3	
9	山 下 桜 叶	女	3	
10	桐 石 凌 太 朗	男	3	

守 口 市 サ ッ カ ー スポーツ少年団				
代表		理念: 有		
監督		理念: 有		
コーチ		理念: 有		
登録人数	氏 名	男・女	学年	
1				
2				
3				
4				
5				
6				
7				
8				
9				
10				

百 舌 鳥 F C スポーツ少年団				
代表	小 川 敏 朗	理念: 有		
監督	小 川 敏 朗	理念: 有		
コーチ	楠 本 耕 輔	理念: 有		
登録人数	氏 名	男・女	学年	
1	真 本 碧 海	男	3	
2	阪 口 清 太	男	3	
3	木 津 優 正	男	3	
4	石 橋 幸 大	男	3	
5	原 悠 真	男	3	
6	藤 原 湊	男	3	
7	和 田 律	男	3	
8	岡 本 怜 也	男	3	
9	七 條 玄 大	男	3	
10	久 宝 奏 太	男	3	

光 竜 寺 ジ ュ ニ ア キ ッ カ ー ズ スポーツ少年団				
代表	向 井 啓	理念: 有		
監督	向 井 啓	理念: 有		
コーチ	竹 内 嵩	理念: 有		
登録人数	氏 名	男・女	学年	
1	福 岡 悟 生	男	3	
2	藤 本 善 太 郎	男	3	
3	村 上 蒼 真	男	3	
4	荒 田 來 良	男	3	
5	楠 木 瑛 太	男	2	
6	渡 邊 太 賀	男	1	

チ ェ ル キ オ 中 島 FC スポーツ少年団				
代表	玉 城 克 志	理念: 新規		
監督	玉 城 克 志	理念: 新規		
審判	鍛 治 畑 慎 介	理念: 無		
登録人数	氏 名	男・女	学年	
1	鍛 治 畑 律 汰	男	3	
2	野 田 青 央	男	3	
3	吉 武 汰 一	男	2	
4	三 好 琉 翔	男	2	
5	長 谷 場 桜 理	男	2	
6	中 西 叶 望	女	2	
7	鍛 治 畑 央 汰	男	1	
8	佐 藤 功 志 朗	男	1	
9	野 田 理 人	男	1	

参加団員名簿(3年保存)

扇町サッカークラブ スポーツ少年団			
代表	青山佳充	理念: 有	
監督	青山佳充	理念: 有	
コーチ	山本真純	理念: 有	
登録人数	氏名	男・女	学年
1	堺 聡 一 朗	男	2
2	佐 藤 擢	男	2
3	高 楠 健 太 郎	男	2
4	村 埜 大 輔	男	2
5	長 門 佑	男	2
6	佐 藤 奈 央	女	2
7	新 川 兼 紳	男	2

なみはや FC 鶴見 スポーツ少年団			
代表		理念: 有	
監督		理念: 有	
コーチ		理念: 有	
登録人数	氏名	男・女	学年
1			
2			
3			
4			
5			
6			
7			
8			
9			
10			

天王寺JSC&育和FC スポーツ少年団			
代表	河野邦夫	理念: 有	
監督	嘉幡邦良	理念: 有	
コーチ	河野邦夫	理念: 有	
登録人数	氏名	男・女	学年
1	大 里 堅 太	男	3
2	西 田 壮 志	男	3
3	長 阪 嶺	男	3
4	山 下 善 仁 朗	男	1
5	岡 田 美 弥	女	1
6	南 幸 多 郎	男	1
7	松 田 龍 磨	男	3
8	三 宅 咲 希	女	2
9	宮 原 優	男	1

勝山サッカークラブ スポーツ少年団			
代表	松永昇	理念: 有	
監督	釧持真	理念: 有	
コーチ	箕浦学	理念: 有	
登録人数	氏名	男・女	学年
1	呉 源 熙	男	3
2	チャンド.ロミオ	男	3
3	阿 部 大 智	男	3
4	池 城 茉 言	女	2
5	スベティ・アピラル	男	2
6	ウ.ジュンイエン	男	2
7	真 崎 琉 生	男	2
8	加 藤 誠 二 郎	男	2
9	ラム・ディプチャンド	男	2
10	奥 谷 克 生	男	1

FCリアル四天王寺 スポーツ少年団			
代表	前田悟志	理念: 有	
監督	前田悟志	理念: 有	
コーチ	小屋敷一裕	理念: 有	
登録人数	氏名	男・女	学年
1	深 井 雪 臣	男	3
2	藤 本 拓 真	男	3
3	平 井 那 央	男	3
4	山 田 翼	男	3
5	田 中 康 成	男	3
6	山 下 翔 輝	男	2
7	藤 本 匠 真	男	1
8	塚 尾 軌 生	男	1
9	山 本 悠 馬	男	1
10	古 山 優	男	1

ゆざとサッカークラブ スポーツ少年団			
代表	山口浩司	理念: 有	
監督	山口浩司	理念: 有	
コーチ	矢口怜舞	理念: 有	
登録人数	氏名	男・女	学年
1	湯 川 奏 和	男	3
2	大 溝 実 織	女	3
3	末 吉 修 士	男	2
4	金 田 翼	男	2
5	小 池 志 堂	男	2
6	谷 田 涼 羽	女	2
7	金 田 春 空	男	1
8	湯 川 愛 和	男	1



大会中の傷害等については単位団で加入している
傷害保険で対応願います

ボールの位置は線上(ペナルティエリア内でのファール)

